

IDENTIFIANT CLIENT

Raison sociale :		Contact client :	
N° client :		Contact Elco :	
Adresse :			
E-mail :		Téléphone :	

MATIÈRE À USINER

- | | | | | | | | | | |
|--------------------------|--------------------------|-------------------------------|------------------------------|------------------------------|------------------------------|------------------------------|------------------------------|------------------------------|------------------------------|
| 1. Aciers | <input type="checkbox"/> | <input type="checkbox"/> 1.1 | <input type="checkbox"/> 1.2 | <input type="checkbox"/> 1.3 | <input type="checkbox"/> 1.4 | <input type="checkbox"/> 1.5 | <input type="checkbox"/> 1.6 | <input type="checkbox"/> 1.7 | <input type="checkbox"/> 1.8 |
| 2. Aciers inoxydables | <input type="checkbox"/> | <input type="checkbox"/> 2.1 | <input type="checkbox"/> 2.2 | <input type="checkbox"/> 2.3 | | | | | |
| 3. Fonte | <input type="checkbox"/> | <input type="checkbox"/> 3.1 | <input type="checkbox"/> 3.2 | <input type="checkbox"/> 3.3 | <input type="checkbox"/> 3.4 | | | | |
| 4. Titane | <input type="checkbox"/> | <input type="checkbox"/> 4.1 | <input type="checkbox"/> 4.2 | <input type="checkbox"/> 4.3 | | | | | |
| 5. Alliages réfractaires | <input type="checkbox"/> | <input type="checkbox"/> 5.1 | <input type="checkbox"/> 5.2 | <input type="checkbox"/> 5.3 | | | | | |
| 6. cuivre | <input type="checkbox"/> | <input type="checkbox"/> 6.1 | | | <input type="checkbox"/> 6.2 | | | <input type="checkbox"/> 6.3 | <input type="checkbox"/> 6.4 |
| 7. Aluminium magnésium | <input type="checkbox"/> | <input type="checkbox"/> 7.1 | <input type="checkbox"/> 7.2 | | | <input type="checkbox"/> 7.3 | <input type="checkbox"/> 7.4 | | |
| 8. Matières synthétiques | <input type="checkbox"/> | <input type="checkbox"/> 8.1 | | | <input type="checkbox"/> 8.2 | | | <input type="checkbox"/> 8.3 | |
| 9. Matériaux frittés | <input type="checkbox"/> | <input type="checkbox"/> 9.1 | | | <input type="checkbox"/> 9.2 | | | | |
| 10. Graphite | <input type="checkbox"/> | <input type="checkbox"/> 10.1 | | | | | | | |

MATIÈRE OUTILS

- Carbure
- HSS

CARACTÉRISTIQUES OUTILS COUPANTS

Type d'attache Cylindrique
 Méplat

Nombre de dents :

Type lubrification interne :

Ref - type - Autre :

Tolérance :

Quantité :

Délai :

Commentaire :

.....

.....

.....

.....

.....

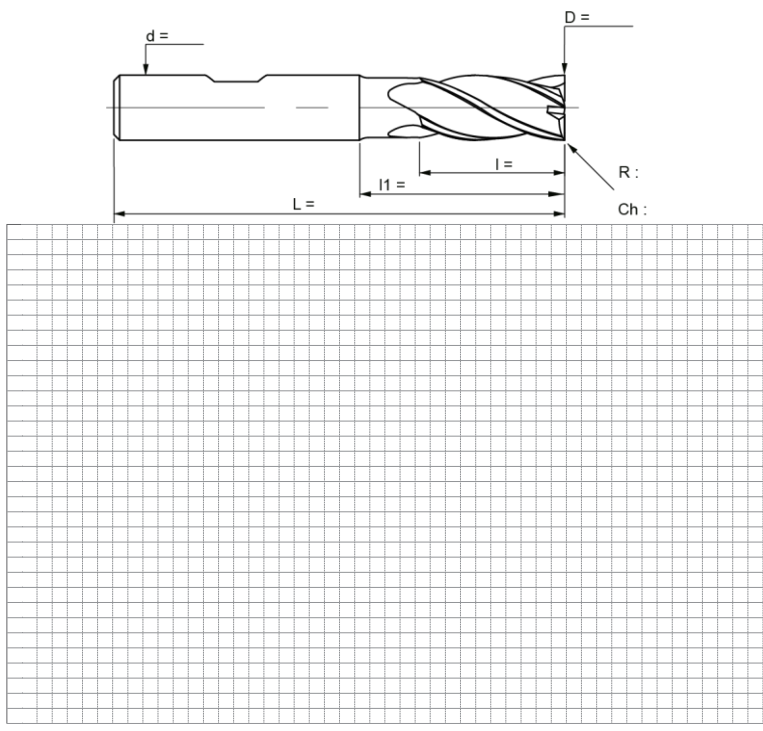

REVÊTEMENT Oui Non

COMMENTAIRES

.....

.....

.....